

Серия
ВЕНТС ОВ



Серия
ВЕНТС ОВК



Серия
ВЕНТС ВКФ



Осевые вентиляторы низкого давления в стальном корпусе производительностью до **25000 м³/ч** для настенного монтажа

■ **Применение**

Вытяжные и приточно-вытяжные системы вентиляции помещений различного назначения, где требуется высокая производительность при относительно низком сопротивлении системы. Возможно использование в холодильной технике для охлаждения компрессорно-конденсаторных блоков.

Кроме того, вентиляторы серии ОВ и ОВК могут применяться для прямого выброса отработанного воздуха или вентиляции подпора в системах противопожарной вентиляции. Предусмотрена возможность установки вентиляторов серий ОВ и ОВК на наружные стены.

■ **Конструкция**

Корпус и крыльчатка изготовлены из стали с полимерным покрытием. Клеммная коробка вентиляторов серий ОВ и ОВК оснащена кабелем для дис-

танционного подключения. Вентилятор серии ВКФ имеет наружную клеммную коробку на корпусе вентилятора.

■ **Мотор**

Двух-, четырех- или шестиполюсные асинхронные однофазные или трехфазные моторы с внешним ротором. Встроенная тепловая защита с автоматическим перезапуском. Подшипники качения обеспечивают длительный срок эксплуатации до 40 000 часов. Класс защиты мотора IP 44.

■ **Регулирование скорости**

Ступенчатая регулирование скорости при помощи автотрансформаторного регулятора скорости и плавная регулирование скорости при помощи тиристорного регулятора скорости. К одному регулятору скорости могут подключаться несколько

вентиляторов, при условии, что их общая мощность и рабочий ток не будут превышать номинальные параметры регулятора скорости.

■ **Монтаж**

Вентилятор устанавливается на поверхность стены при помощи квадратной (серия ОВ) или круглой (серия ОВК) присоединительной пластины. Вентилятор серии ВКФ устанавливается в канал при помощи соединительных фланцев. Подключение к электросети осуществляется через выносную клеммную коробку. Электрическое подключение и установка должны выполняться согласно инструкции и электрической схеме, указанной на клеммной коробке.

Условное обозначение

Серия и вариант исполнения	Исполнение мотора		Типоразмер	Параметры ErP	
ВЕНТС ОВ: с квадратной монтажной пластиной	Кол-во полюсов	Фазность	200; 250; 300; 350; 400; 450; 500; 550; 630, 710, 800	Общая эффективность	η, (%)
ВЕНТС ОВК: с круглой присоединительной пластиной	2	Е: однофазный		Категория измерений	КИ
ВЕНТС ВКФ: для монтажа в вентиляционный канал	4	Д: трехфазный		Категория эффективности	КЭ
	6		Стадия эффективности	N	
			Встроенный регулятор оборотов	ВРО	
			Мощность	кВт	
			Ток	А	
			Максимальный расход воздуха	(м³/ч)	
			Статическое давление	(Па)	
			Скорость	(об/мин⁻¹)	
			Специф. коэффициент	СК	

Принадлежности



стр. 510

стр. 519

стр. 520

стр. 524

стр. 525

Технические характеристики

	ОВ / ОВК / ВКФ 2E 200		ОВ / ОВК / ВКФ 2E 250		ОВ / ОВК / ВКФ 4E 250		ОВ / ОВК / ВКФ 2E 300	
Напряжение, В	1~ 220-240		1~ 220-240		1~ 220-240		1~ 220-240	
Частота, Гц	50	60	50	60	50	60	50	60
Потребляемая мощность, Вт	55	61	80	91	50	56	145	178
Ток, А	0,26	0,28	0,4	0,42	0,22	0,24	0,66	0,79
Макс. расход воздуха, м³/ч	860	875	1050	1150	800	865	2230	2280
Частота вращения, мин⁻¹	2300	2550	2400	2990	1380	1730	2300	2410
Уровень звукового давления на расст. 3 м, дБА	48	49	50	51	38	39	53	54
Макс. темп. перемещаемого воздуха, °С	-30 +60	-30 +50	-30 +60	-30 +50	-30 +60	-30 +50	-30 +60	-30 +50
Защита	IP 24 ВКФ IPX4		IP 24 ВКФ IPX4		IP 24 ВКФ IPX4		IP 24 ВКФ IPX4	
	ОВ / ОВК / ВКФ 4E 300		ОВ / ОВК / ВКФ 4E 350		ОВ / ОВК / ВКФ 4E 400		ОВ / ОВК / ВКФ 4E 450	
Напряжение, В	1~ 220-240		1~ 220-240		1~ 220-240		1~ 220-240	
Частота, Гц	50	60	50	60	50	60	50	60
Потребляемая мощность, Вт	75	92	140	147	180	240	250	325
Ток, А	0,35	0,4	0,65	0,66	0,82	1,08	1,2	1,46
Макс. расход воздуха, м³/ч	1340	1475	2500	2650	3580	3890	4680	4790
Частота вращения, мин⁻¹	1350	1405	1380	1700	1380	1655	1350	1600
Уровень звукового давления на расст. 3 м, дБА	44	45	46	47	53	54	56	57
Макс. темп. перемещаемого воздуха, °С	-30 +60	-30 +50	-30 +60	-30 +50	-30 +60	-30 +50	-30 +60	-30 +50
Защита	IP 24 ВКФ IPX4		IP 24 ВКФ IPX4		IP 24 ВКФ IPX4		IP 24 ВКФ IPX4	
	ОВ / ОВК / ВКФ 6E 450		ОВ / ОВК / ВКФ 4E 500		ОВ / ОВК / ВКФ 6E 500		ОВ / ОВК / ВКФ 4E 550	
Напряжение, В	1~ 220-240		1~ 220-240		1~ 220-240		1~ 220-240	
Частота, Гц	50	60	50	60	50	60	50	60
Потребляемая мощность, Вт	151	161	420	455	220	268	550	654
Ток, А	0,78	0,8	1,95	2,05	1,1	1,22	2,55	2,88
Макс. расход воздуха, м³/ч	3200	3250	7060	7130	4880	5380	8800	8970
Частота вращения, мин⁻¹	945	1115	1300	1630	945	1105	1300	1580
Уровень звукового давления на расст. 3 м, дБА	52	52	58	59	56	56	62	63
Макс. темп. перемещаемого воздуха, °С	-30 +60	-30 +50	-30 +60	-30 +50	-30 +60	-30 +50	-30 +60	-30 +50
Защита	IP 24 ВКФ IPX4		IP 24 ВКФ IPX4		IP 24 ВКФ IPX4		IP 24 ВКФ IPX4	
	ОВ / ОВК / ВКФ 6E 550		ОВ / ОВК / ВКФ 4E 630		ОВ / ОВК / ВКФ 6E 630		ОВ / ОВК / ВКФ 6E 630	
Напряжение, В	1~ 220-240		1~ 220-240		1~ 220-240		1~ 220-240	
Частота, Гц	50	60	50	60	50	60	50	60
Потребляемая мощность, Вт	330	375	750	979	540	610	540	610
Ток, А	1,6	1,63	3,5	4,26	2,4	2,74	2,4	2,74
Макс. расход воздуха, м³/ч	6400	6520	11900	12100	10900	10990	10900	10990
Частота вращения, мин⁻¹	950	1060	1360	1625	850	1075	850	1075
Уровень звукового давления на расст. 3 м, дБА	58	58	67	68	59	59	59	59
Макс. темп. перемещаемого воздуха, °С	-30 +60	-30 +50	-30 +60	-30 +50	-30 +60	-30 +50	-30 +60	-30 +50
Защита	IP 24 ВКФ IPX4		IP 24 ВКФ IPX4		IP 24 ВКФ IPX4		IP 24 ВКФ IPX4	

ОСЕВЫЕ ВЕНТИЛЯТОРЫ

Технические характеристики

	ОВ / ОВК / ВКФ 2Д 250		ОВ / ОВК / ВКФ 4Д 250		ОВ / ОВК / ВКФ 2Д 300		ОВ / ОВК / ВКФ 4Д 300	
Напряжение, В	3~ 400		3~ 400		3~ 400		3~ 400	
Частота, Гц	50	60	50	60	50	60	50	60
Потребляемая мощность, Вт	80	92	60	89	145	165	75	94
Ток, А	0,22	0,24	0,17	0,22	0,25	0,29	0,22	0,25
Макс. расход воздуха, м³/ч	1060	1150	850	885	2310	2390	1310	1530
Частота вращения, мин⁻¹	2600	3030	1400	1750	2350	2570	1380	1640
Уровень звукового давления на расст. 3 м, дБА	51	52	38	38	52	52	45	45
Макс. темп. перемещаемого воздуха, °С	-30 +60	-30 +50	-30 +60	-30 +50	-30 +60	-30 +50	-30 +60	-30 +50
Защита	IP 24 ВКФ IPX4		IP 24 ВКФ IPX4		IP 24 ВКФ IPX4		IP 24 ВКФ IPX4	

	ОВ / ОВК / ВКФ 4Д 350		ОВ / ОВК / ВКФ 4Д 400		ОВ / ОВК / ВКФ 4Д 450		ОВ / ОВК / ВКФ 6Д 450	
Напряжение, В	3~ 400		3~ 400		3~ 400		3~ 400	
Частота, Гц	50	60	50	60	50	60	50	60
Потребляемая мощность, Вт	140	150	180	195	250	275	148	175
Ток, А	0,38	0,41	0,47	0,55	0,6	0,65	0,42	0,47
Макс. расход воздуха, м³/ч	2520	2590	3740	3870	5280	5350	3500	3580
Частота вращения, мин⁻¹	1380	1640	1380	1625	1360	1620	900	1050
Уровень звукового давления на расст. 3 м, дБА	46	46	54	54	56	56	53	53
Макс. темп. перемещаемого воздуха, °С	-30 +60	-30 +50	-30 +60	-30 +50	-30 +60	-30 +50	-30 +60	-30 +50
Защита	IP 24 ВКФ IPX4		IP 24 ВКФ IPX4		IP 24 ВКФ IPX4		IP 24 ВКФ IPX4	

	ОВ / ОВК / ВКФ 4Д 500		ОВ / ОВК / ВКФ 6Д 500		ОВ / ОВК / ВКФ 4Д 550		ОВ / ОВК / ВКФ 6Д 550	
Напряжение, В	3~ 400		3~ 400		3~ 400		3~ 400	
Частота, Гц	50	60	50	60	50	60	50	60
Потребляемая мощность, Вт	450	370	230	281	750	600	337	447
Ток, А	0,9	0,7	0,58	0,59	1,5	1,1	0,9	0,95
Макс. расход воздуха, м³/ч	6570	6230	4900	5430	9700	7380	6400	6520
Частота вращения, мин⁻¹	1300	1605	920	1015	1350	1605	910	1020
Уровень звукового давления на расст. 3 м, дБА	60	60	57	57	64	64	61	61
Макс. темп. перемещаемого воздуха, °С	-30 +60	-30 +50	-30 +60	-30 +50	-30 +60	-30 +50	-30 +60	-30 +50
Защита	IP 24 ВКФ IPX4		IP 24 ВКФ IPX4		IP 24 ВКФ IPX4		IP 24 ВКФ IPX4	

	ОВ / ОВК / ВКФ 4Д 630		ОВ / ОВК / ВКФ 6Д 630		ОВ / ОВК / ВКФ 6Д 710	ОВ / ОВК / ВКФ 8Д 710	ОВ / ОВК / ВКФ 6Д 800	ОВ / ОВК / ВКФ 8Д 800
Напряжение, В	3~ 400		3~ 400		3~ 400	3~ 400	3~ 400	3~ 400
Частота, Гц	50	60	50	60	50	50	50	50
Потребляемая мощность, Вт	800	910	550	716	1150	700	1850	700
Ток, А	1,6	1,68	1,45	1,56	2,0	1,5	3,7	1,7
Макс. расход воздуха, м³/ч	12200	12400	10950	11120	15440	12000	25000	15550
Частота вращения, мин⁻¹	1320	1585	900	1060	830	710	915	710
Уровень звукового давления на расст. 3 м, дБА	69	69	59	59	63	61	67	66
Макс. темп. перемещаемого воздуха, °С	-30 +60	-30 +50	-30 +60	-30 +50	-30 +60	-30 +60	-30 +60	-30 +60
Защита	IP 24 ВКФ IPX4		IP 24 ВКФ IPX4		IP 24 ВКФ IPX4	IP 24 ВКФ IPX4	IP 24 ВКФ IPX4	IP 24 ВКФ IPX4

Габаритные размеры вентиляторов

Модель	Размеры, мм					Масса, кг
	∅D	∅d	B	B1	L	
ОВ 2Е 200	210	7	312	260	145	3,9
ОВ 2Е 250 / ОВ 2Д 250	260	7	370	320	155	4,2
ОВ 4Е 250 / ОВ 4Д 250	260	7	370	320	155	4,1
ОВ 2Е 300	326	9	430	380	195	5,3
ОВ 2Д 300	326	9	430	380	155	5,3
ОВ 4Е 300	326	9	430	380	195	5,1
ОВ 4Д 300	326	9	430	380	155	5,1
ОВ 4Е 350 / ОВ 4Д 350	388	9	485	435	200	7,1
ОВ 4Е 400 / ОВ 4Д 400	417	9	540	490	240	8,8
ОВ 4Е 450 / ОВ 4Д 450	465	11	576	535	250	10,6
ОВ 4Е 500 / ОВ 4Д 500	520	11	655	615	260	14,2
ОВ 4Е 550 / ОВ 4Д 550	570	11	725	675	280	16,6
ОВ 4Е 630 / ОВ 4Д 630	650	11	800	710	295	22,6
ОВ 6Е 630	650	11	800	710	295	22,6
ОВ 6Д 710	725	13	900	810	350	33,0
ОВ 8Д 710	725	13	900	810	350	33,0
ОВ 6Д 800	800	13	970	910	350	44,0
ОВ 8Д 800	800	13	970	910	350	44,0

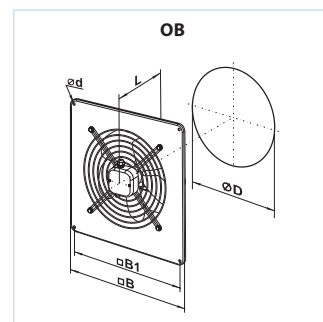

Модель	Размеры, мм					Масса, кг
	∅D	∅D1	∅D2	∅d	L	
ОВК 2Е 200	210	250	280	7	145	2,5
ОВК 2Е 250 / ОВК 2Д 250	260	295	320	7	155	3,4
ОВК 4Е 250 / ОВК 4Д 250	260	295	320	7	155	3,4
ОВК 2Е 300	326	380	397	9	195	4,4
ОВК 2Д 300	326	380	397	9	155	4,4
ОВК 4Е 300	326	380	397	9	195	4,7
ОВК 4Д 300	326	380	397	9	155	4,7
ОВК 4Е 350 / ОВК 4Д 350	388	442	460	9	200	6,3
ОВК 4Е 400 / ОВК 4Д 400	417	504	528	9	240	8,3
ОВК 4Е 450 / ОВК 4Д 450	465	578	607	11	250	9,8
ОВК 4Е 500 / ОВК 4Д 500	520	590	655	11	260	12,2
ОВК 4Е 550 / ОВК 4Д 550	570	645	710	11	280	15,0
ОВК 4Е 630 / ОВК 4Д 630	650	760	800	11	295	20,8
ОВК 6Е 630	650	760	800	11	295	20,8
ОВК 6Д 710	725	820	890	13	350	31,0
ОВК 8Д 710	725	820	890	13	350	31,0
ОВК 6Д 800	800	900	970	13	350	42,0
ОВК 8Д 800	800	900	970	13	350	42,0

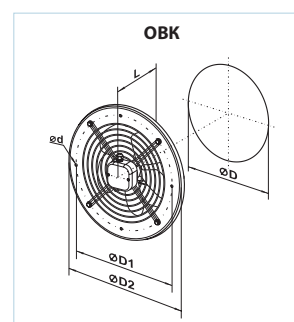

ВЕНТС ОВ
ВЕНТС ОВК
ВЕНТС ВКФ

ВЕНТИЛЯТОР СЕРИИ

Модель	Размеры, мм						Масса, кг
	∅D	∅D1	∅D2	∅d	B	L	
ВКФ 2Е 200	205	235	255	7	290	120	1,95
ВКФ 2Е 250 / ВКФ 2Д 250	260	286	306	7	340	150	3,84
ВКФ 4Е 250 / ВКФ 4Д 250	260	286	306	7	340	150	3,96 / 3,84
ВКФ 2Е 300 / ВКФ 2Д 300	310	356	382	7	410	160	5,31
ВКФ 4Е 300 / ВКФ 4Д 300	310	356	382	7	410	160	5,59 / 5,31
ВКФ 4Е 350 / ВКФ 4Д 350	362	395	421	9,5	450	160	6,37
ВКФ 4Е 400 / ВКФ 4Д 400	412	438	465	9,5	500	170	8,39
ВКФ 4Е 450 / ВКФ 4Д 450	462	487	515	9,5	550	200	10,65
ВКФ 4Е 500 / ВКФ 4Д 500	515	541	570	9,5	600	220	12,65/11,0
ВКФ 4Е 550 / ВКФ 4Д 550	565	605	636	11,5	660	230	17,3/13,9
ВКФ 4Е 630 / ВКФ 4Д 630	645	674	715	11,5	740	250	20,13/16,4
ВКФ 6Д 710	725	767	805	11,5	835	250	30,0
ВКФ 8Д 710	725	767	805	11,5	835	250	30,0
ВКФ 6Д 800	800	845	880	11,5	910	280	40,0
ВКФ 8Д 800	800	845	880	11,5	910	280	40,0

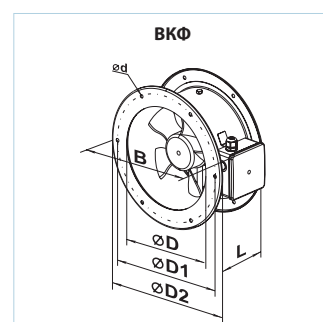

ВЕНТС ОВ / ОВК / ВКФ

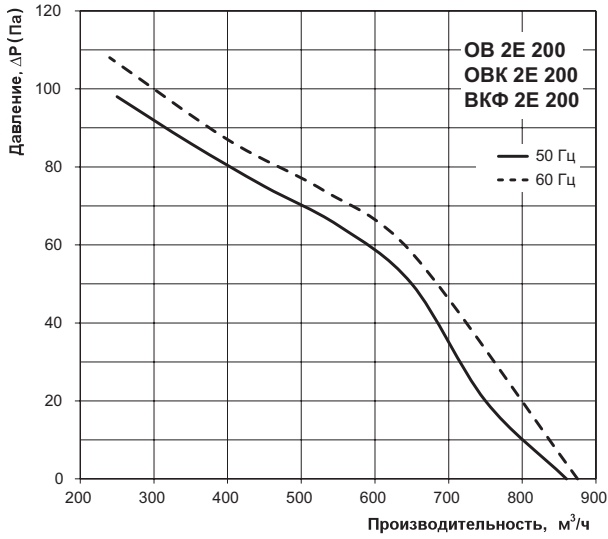

Уровень звуковой мощности по фильтру А		Общ.	Октавные полосы частот, Гц								LpA, 3 м	LpA, 1 м
		дБА	63	125	250	500	1000	2000	4000	8000	дБА	дБА
L _{вд} к окружению	дБА	68	28	39	52	58	66	62	57	50	48	58

ВЕНТС ОВ / ОВК / ВКФ

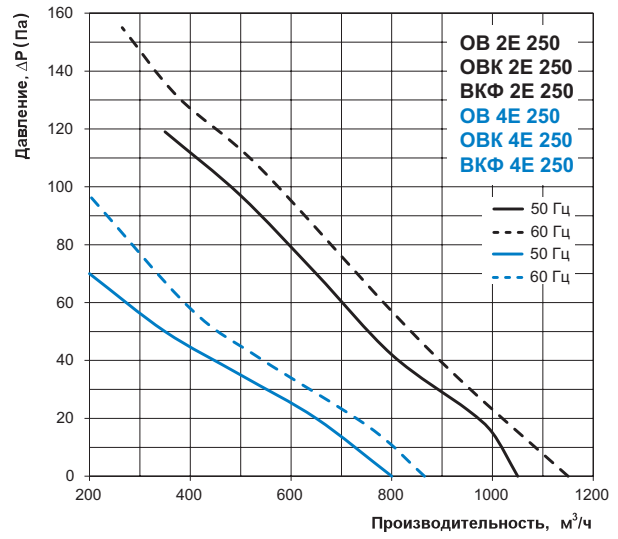

ОВ / ОВК / ВКФ 2E 250		Общ.	Октавные полосы частот, Гц								LpA, 3 м	LpA, 1 м
Уровень звуковой мощности по фильтру А		дБА	63	125	250	500	1000	2000	4000	8000	дБА	дБА
L _{вд} к окружению	дБА	70	29	40	54	60	68	64	59	52	50	60

ОВ / ОВК / ВКФ 4E 250		Общ.	Октавные полосы частот, Гц								LpA, 3 м	LpA, 1 м
Уровень звуковой мощности по фильтру А		дБА	63	125	250	500	1000	2000	4000	8000	дБА	дБА
L _{вд} к окружению	дБА	59	25	39	43	49	54	54	49	43	38	48

ВЕНТС ОВ / ОВК / ВКФ

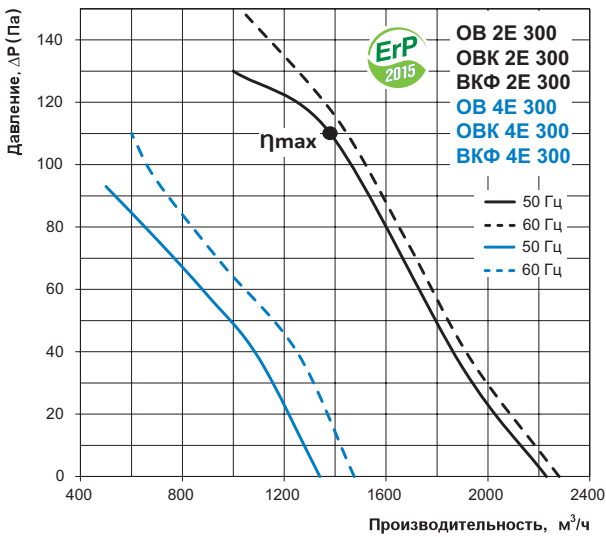

ОВ / ОВК / ВКФ 2E 300		Общ.	Октавные полосы частот, Гц								LpA, 3 м	LpA, 1 м
Уровень звуковой мощности по фильтру А		дБА	63	125	250	500	1000	2000	4000	8000	дБА	дБА
L _{вд} к окружению	дБА	74	40	49	63	63	71	67	60	56	53	63

ОВ / ОВК / ВКФ 4E 300		Общ.	Октавные полосы частот, Гц								LpA, 3 м	LpA, 1 м
Уровень звуковой мощности по фильтру А		дБА	63	125	250	500	1000	2000	4000	8000	дБА	дБА
L _{вд} к окружению	дБА	64	41	52	47	54	60	60	52	44	44	54

ОВ / ОВК / ВКФ 2E 300											
η, (%)	КИ	КЭ	N	ВРО	(кВт)	(А)	(м³/ч)	(Па)	(об/мин⁻¹)	СК	
30,5	A	статический	42,2	Нет	0,141	0,64	1380	110	2350	1	

ВЕНТС ОВ / ОВК / ВКФ

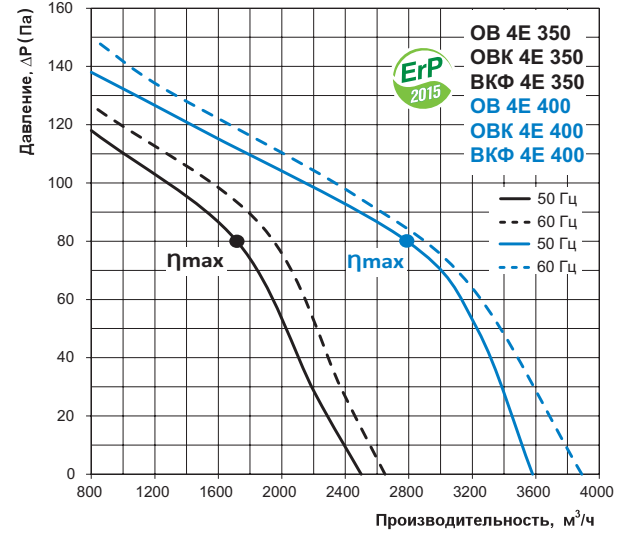

ОВ / ОВК / ВКФ 4E 350		Общ.	Октавные полосы частот, Гц								LpA, 3 м	LpA, 1 м
Уровень звуковой мощности по фильтру А		дБА	63	125	250	500	1000	2000	4000	8000	дБА	дБА
L _{вд} к окружению	дБА	67	26	43	49	60	62	62	53	46	46	56

ОВ / ОВК / ВКФ 4E 400		Общ.	Октавные полосы частот, Гц								LpA, 3 м	LpA, 1 м
Уровень звуковой мощности по фильтру А		дБА	63	125	250	500	1000	2000	4000	8000	дБА	дБА
L _{вд} к окружению	дБА	73	46	52	58	65	68	68	65	57	53	63

ОВ / ОВК / ВКФ 4E 350											
η, (%)	КИ	КЭ	N	ВРО	(кВт)	(А)	(м³/ч)	(Па)	(об/мин⁻¹)	СК	
29,9	A	статический	41,8	Нет	0,130	0,6	1717	80	1375	1	

ОВ / ОВК / ВКФ 4E 400											
η, (%)	КИ	КЭ	N	ВРО	(кВт)	(А)	(м³/ч)	(Па)	(об/мин⁻¹)	СК	
33,8	A	статический	44,8	Нет	0,187	0,86	2787	80	1355	1	

ВЕНТС ОВ / ОВК / ВКФ

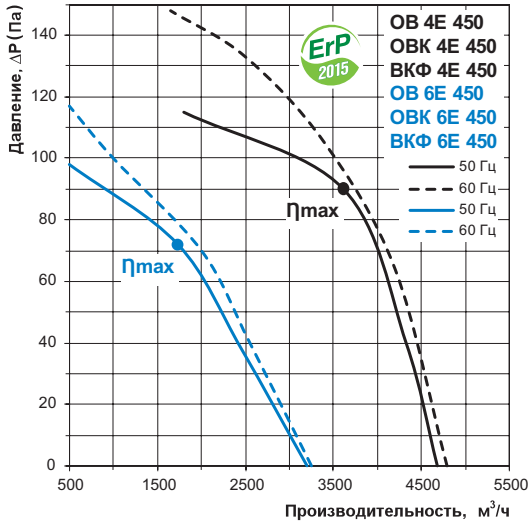

ОВ / ОВК / ВКФ 4E 450		Общ.	Октавные полосы частот, Гц								LpA, 3 м	LpA, 1 м
Уровень звуковой мощности по фильтру А		дБА	63	125	250	500	1000	2000	4000	8000	дБА	дБА
L _{WA} к окружению	дБА	76	46	57	64	70	72	70	66	58	56	66

ОВ / ОВК / ВКФ 6E 450		Общ.	Октавные полосы частот, Гц								LpA, 3 м	LpA, 1 м
Уровень звуковой мощности по фильтру А		дБА	63	125	250	500	1000	2000	4000	8000	дБА	дБА
L _{WA} к окружению	дБА	72	45	51	57	64	67	67	64	56	52	62

ОВ / ОВК / ВКФ 4E 450

η, (%)	КИ	КЭ	N	ВРО	(кВт)	(А)	(м³/ч)	(Па)	(об/мин⁻¹)	СК
32,0	A	статический	41,8	Нет	0,288	1,31	3610	90	1270	1

ОВ / ОВК / ВКФ 6E 450

η, (%)	КИ	КЭ	N	ВРО	(кВт)	(А)	(м³/ч)	(Па)	(об/мин⁻¹)	СК
28,3	A	статический	37,2	Нет	0,139	0,7	1733	72	910	1

ВЕНТС ОВ / ОВК / ВКФ

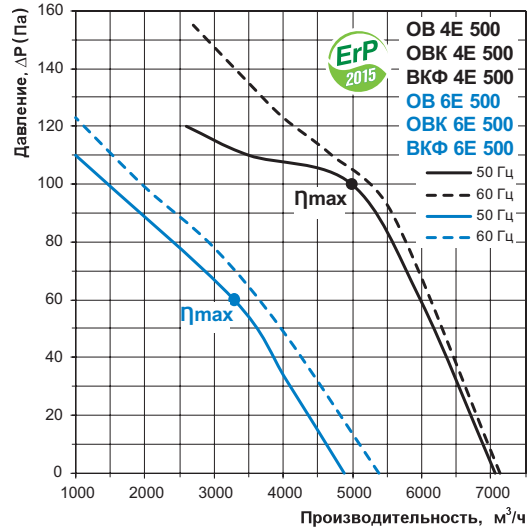

ОВ / ОВК / ВКФ 4E 500		Общ.	Октавные полосы частот, Гц								LpA, 3 м	LpA, 1 м
Уровень звуковой мощности по фильтру А		дБА	63	125	250	500	1000	2000	4000	8000	дБА	дБА
L _{WA} к окружению	дБА	79	49	60	67	73	74	73	68	60	58	68

ОВ / ОВК / ВКФ 6E 500		Общ.	Октавные полосы частот, Гц								LpA, 3 м	LpA, 1 м
Уровень звуковой мощности по фильтру А		дБА	63	125	250	500	1000	2000	4000	8000	дБА	дБА
L _{WA} к окружению	дБА	76	46	58	64	70	72	70	66	59	56	66

ОВ / ОВК / ВКФ 4E 500

η, (%)	КИ	КЭ	N	ВРО	(кВт)	(А)	(м³/ч)	(Па)	(об/мин⁻¹)	СК
32,1	A	статический	40,7	Нет	0,440	2,01	4987	100	1285	1

ОВ / ОВК / ВКФ 6E 500

η, (%)	КИ	КЭ	N	ВРО	(кВт)	(А)	(м³/ч)	(Па)	(об/мин⁻¹)	СК
30,1	A	статический	41,1	Нет	0,186	0,86	3288	60	900	1

ВЕНТС ОВ / ОВК / ВКФ

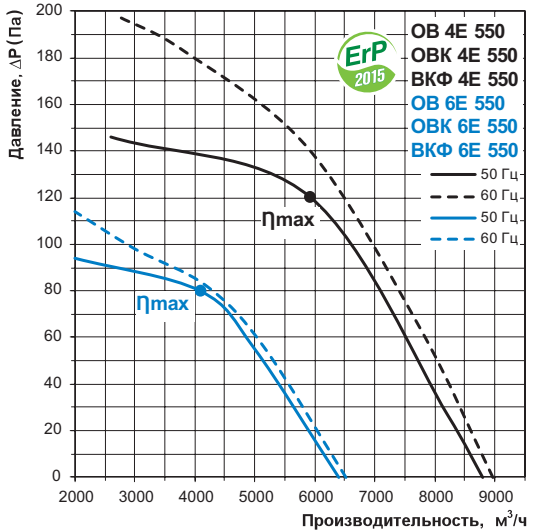

ОВ / ОВК / ВКФ 4E 550		Общ.	Октавные полосы частот, Гц								LpA, 3 м	LpA, 1 м
Уровень звуковой мощности по фильтру А		дБА	63	125	250	500	1000	2000	4000	8000	дБА	дБА
L _{WA} к окружению	дБА	83	52	64	71	77	78	77	72	64	62	72

ОВ / ОВК / ВКФ 6E 550		Общ.	Октавные полосы частот, Гц								LpA, 3 м	LpA, 1 м
Уровень звуковой мощности по фильтру А		дБА	63	125	250	500	1000	2000	4000	8000	дБА	дБА
L _{WA} к окружению	дБА	79	50	61	68	72	73	74	69	60	58	68

ОВ / ОВК / ВКФ 4E 550

η, (%)	КИ	КЭ	N	ВРО	(кВт)	(А)	(м³/ч)	(Па)	(об/мин⁻¹)	СК
34,7	A	статический	42,6	Нет	0,581	2,64	5919	120	1240	1

ОВ / ОВК / ВКФ 6E 550

η, (%)	КИ	КЭ	N	ВРО	(кВт)	(А)	(м³/ч)	(Па)	(об/мин⁻¹)	СК
33,3	A	статический	43,1	Нет	0,279	1,34	4087	80	910	1

ВЕНТС ОВ / ОВК / ВКФ

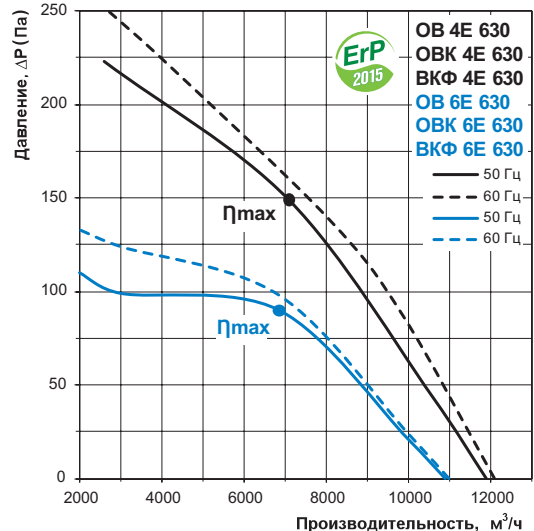

ОВ / ОВК / ВКФ 4E 630		Общ.	Октавные полосы частот, Гц								LpA, 3 м	LpA, 1 м
Уровень звуковой мощности по фильтру А		дБА	63	125	250	500	1000	2000	4000	8000	дБА	дБА
L _{WA} к окружению	дБА	88	57	68	76	81	83	82	77	69	67	77

ОВ / ОВК / ВКФ 6E 630		Общ.	Октавные полосы частот, Гц								LpA, 3 м	LpA, 1 м
Уровень звуковой мощности по фильтру А		дБА	63	125	250	500	1000	2000	4000	8000	дБА	дБА
L _{WA} к окружению	дБА	80	51	62	69	74	75	73	67	59	59	69

ОВ / ОВК / ВКФ 4E 630

η, (%)	КИ	КЭ	N	ВРО	(кВт)	(А)	(м³/ч)	(Па)	(об/мин⁻¹)	СК
37,5	A	статический	44,4	Нет	0,800	3,76	7095	149	1290	1

ОВ / ОВК / ВКФ 6E 630

η, (%)	КИ	КЭ	N	ВРО	(кВт)	(А)	(м³/ч)	(Па)	(об/мин⁻¹)	СК
35	A	статический	43,3	Нет	0,500	2,55	6857	90	915	1

ВЕНТС ОВ
ВЕНТС ОВК
ВЕНТС ВКФ

ВЕНТИЛЯТОР СЕРИИ

ВЕНТС ОВ / ОВК / ВКФ

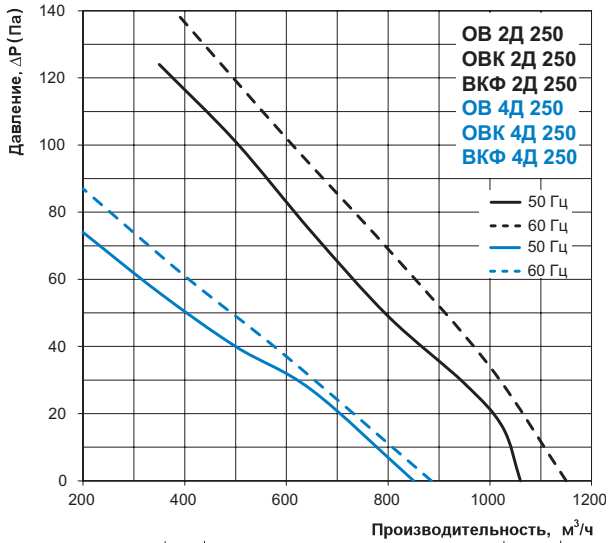

ОВ / ОВК / ВКФ 2D 250	Уровень звуковой мощности по фильтру А	Общ. дБА	Октавные полосы частот, Гц							L _{рА} , 3 м дБА	L _{рА} , 1 м дБА	
			63	125	250	500	1000	2000	4000			8000
L _{вд} к окружению	дБА	71	29	41	55	61	69	65	60	52	51	61

ОВ / ОВК / ВКФ 4D 250	Уровень звуковой мощности по фильтру А	Общ. дБА	Октавные полосы частот, Гц							L _{рА} , 3 м дБА	L _{рА} , 1 м дБА	
			63	125	250	500	1000	2000	4000			8000
L _{вд} к окружению	дБА	59	25	39	43	49	54	54	49	43	38	48

ВЕНТС ОВ / ОВК / ВКФ

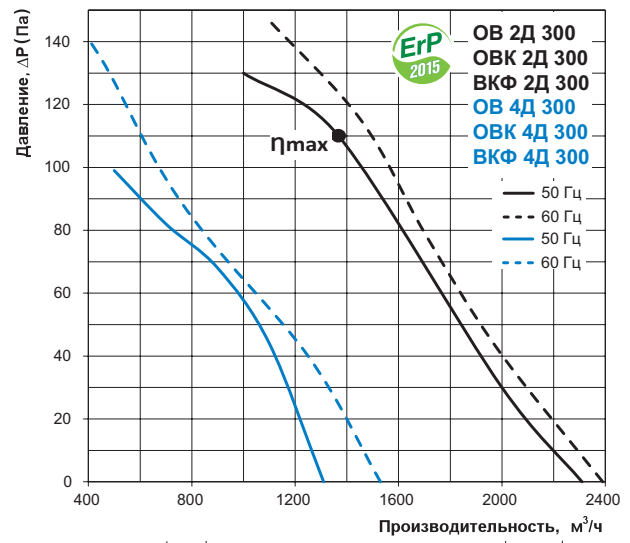

ОВ / ОВК / ВКФ 2D 300	Уровень звуковой мощности по фильтру А	Общ. дБА	Октавные полосы частот, Гц								L _{рА} , 3 м дБА	L _{рА} , 1 м дБА
			63	125	250	500	1000	2000	4000	8000		
L _{вд} к окружению	дБА	73	39	48	62	62	70	66	60	55	52	62

ОВ / ОВК / ВКФ 4D 300	Уровень звуковой мощности по фильтру А	Общ. дБА	Октавные полосы частот, Гц								L _{рА} , 3 м дБА	L _{рА} , 1 м дБА
			63	125	250	500	1000	2000	4000	8000		
L _{вд} к окружению	дБА	65	42	53	46	55	61	61	53	44	45	55

η, (%)	КИ	КЭ	N	ВРО	(кВт)	(А)	(м³/ч)	(Па)	(об/мин⁻¹)	СК
30,3	A	статический	42	Нет	0,141	0,25	1367	110	2350	1

ВЕНТС ОВ / ОВК / ВКФ

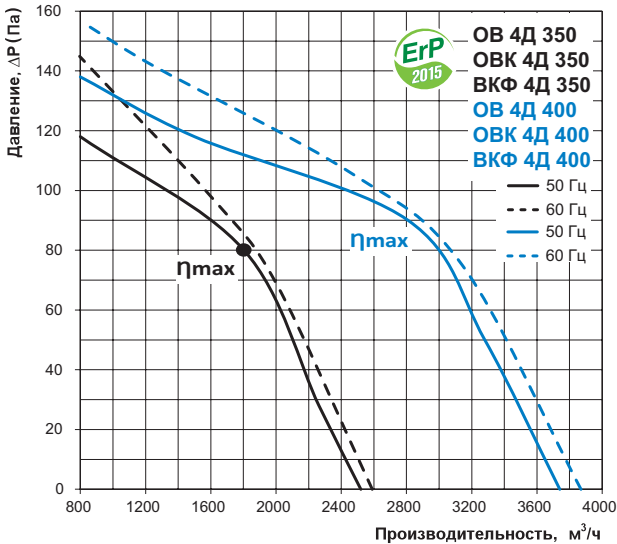

ОВ / ОВК / ВКФ 4D 350	Уровень звуковой мощности по фильтру А	Общ. дБА	Октавные полосы частот, Гц							L _{рА} , 3 м дБА	L _{рА} , 1 м дБА
			63	125	250	500	1000	2000	4000		
L _{вд} к окружению	дБА	66	26	43	48	59	62	62	53	46	56

ОВ / ОВК / ВКФ 4D 400	Уровень звуковой мощности по фильтру А	Общ. дБА	Октавные полосы частот, Гц							L _{рА} , 3 м дБА	L _{рА} , 1 м дБА	
			63	125	250	500	1000	2000	4000			8000
L _{вд} к окружению	дБА	74	31	48	58	63	70	70	66	58	54	64

ОВ / ОВК / ВКФ 4D 350	η, (%)	КИ	КЭ	N	ВРО	(кВт)	(А)	(м³/ч)	(Па)	(об/мин⁻¹)	СК
	31,7	A	статический	43,7	Нет	0,129	0,37	1802	80	1400	1

ОВ / ОВК / ВКФ 4D 400	η, (%)	КИ	КЭ	N	ВРО	(кВт)	(А)	(м³/ч)	(Па)	(об/мин⁻¹)	СК
	34,3	A	статический	44,9	Нет	0,209	0,47	2807	90	1365	1

ВЕНТС ОВ / ОВК / ВКФ

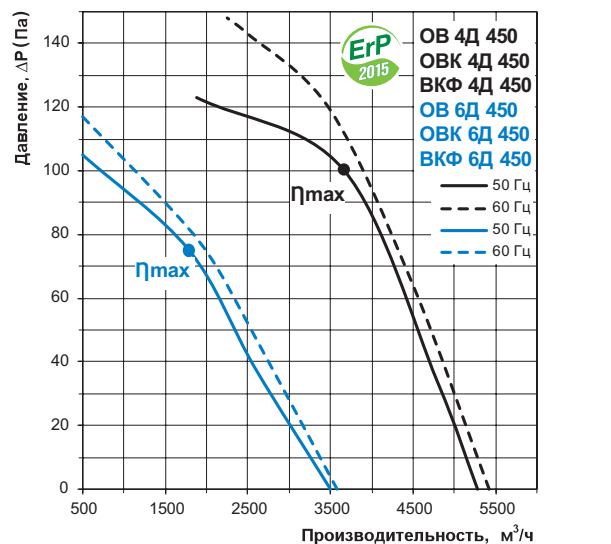

ОВ / ОВК / ВКФ 4D 450	Уровень звуковой мощности по фильтру А	Общ. дБА	Октавные полосы частот, Гц								L _{рА} , 3 м дБА	L _{рА} , 1 м дБА
			63	125	250	500	1000	2000	4000	8000		
L _{вд} к окружению	дБА	77	48	60	67	70	71	72	67	59	56	66

ОВ / ОВК / ВКФ 6D 450	Уровень звуковой мощности по фильтру А	Общ. дБА	Октавные полосы частот, Гц								L _{рА} , 3 м дБА	L _{рА} , 1 м дБА
			63	125	250	500	1000	2000	4000	8000		
L _{вд} к окружению	дБА	73	44	55	61	67	69	67	63	56	53	63

ОВ / ОВК / ВКФ 4D 450	η, (%)	КИ	КЭ	N	ВРО	(кВт)	(А)	(м³/ч)	(Па)	(об/мин⁻¹)	СК
	35,1	A	статический	44,8	Нет	0,296	0,59	3659	100	1310	1

ОВ / ОВК / ВКФ 6D 450	η, (%)	КИ	КЭ	N	ВРО	(кВт)	(А)	(м³/ч)	(Па)	(об/мин⁻¹)	СК
	28,4	A	статический	37,9	Нет	0,145	0,4	1790	75	900	1

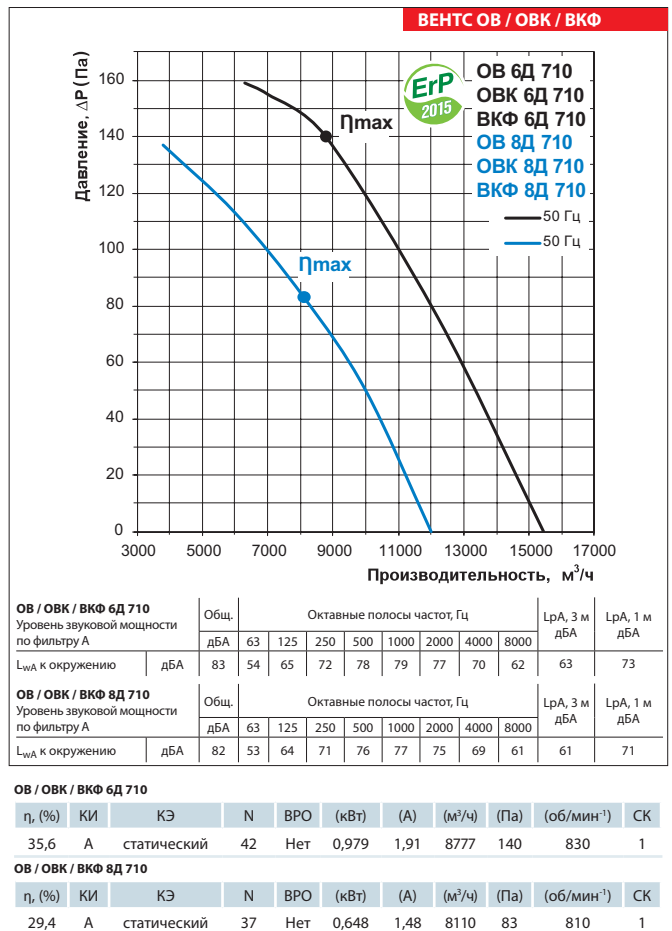
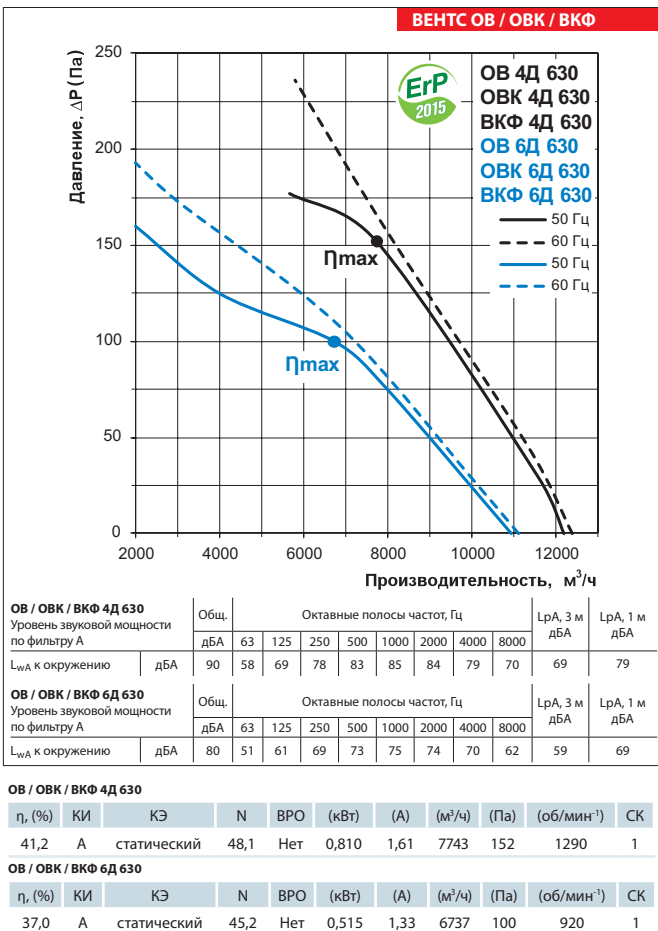
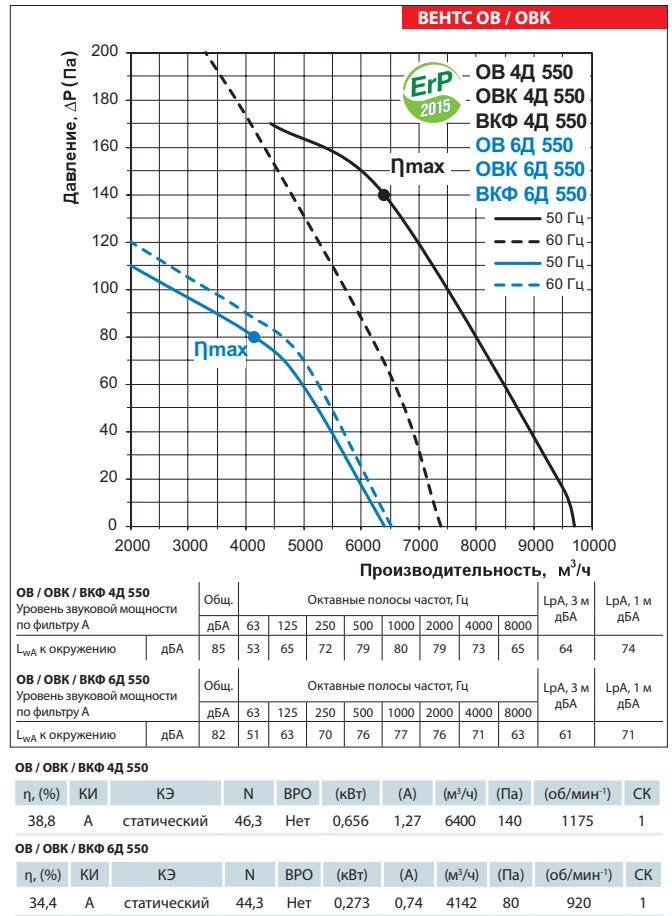
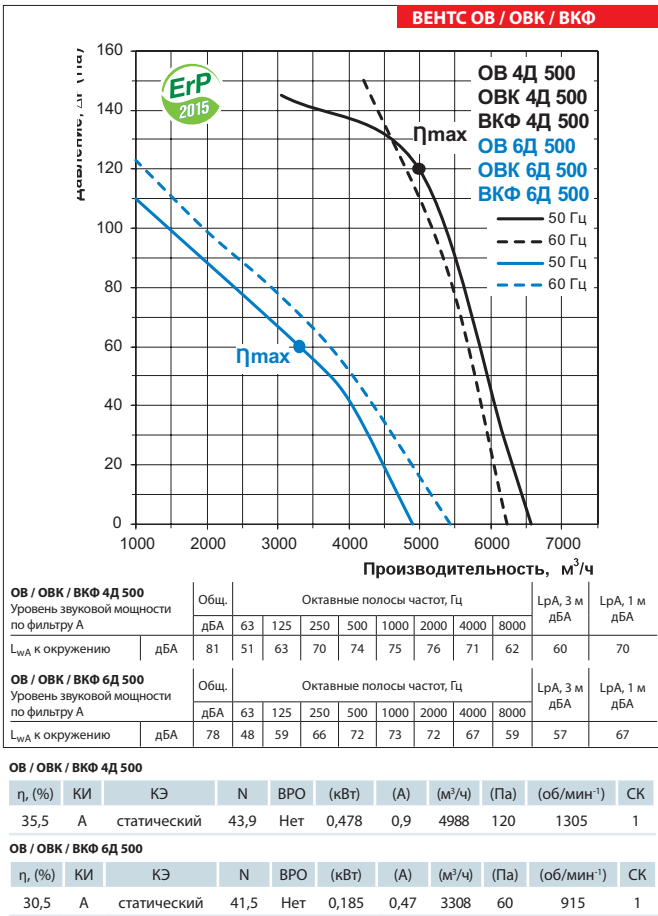

ВЕНТС ОВ
 ВЕНТС ОВК
 ВЕНТС ВКФ
 ВЕНТИЛЯТОР СЕРИИ

